

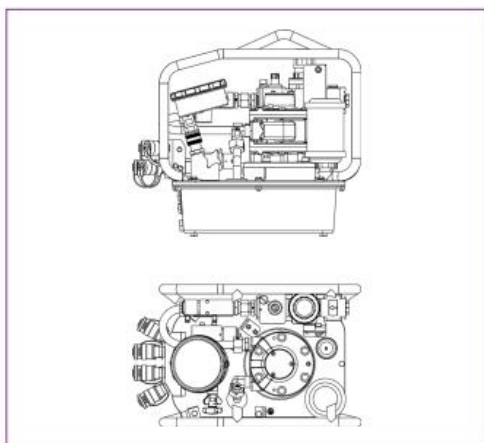

HY-AIR

Vår HY-AIR är en 4-steps pump designad för att minska cykeltiden och förbättra produktiviteten. En kompakt design med en valmöjlighet mellan 5,1 l respektive 7,6 l tank gör att även denna når en effektiv vikt och mobilitet. Enkla kontroller kortar förberedsetider och den uppgraderbara halvautomatiska funktionen gör det möjligt för operatören att arbeta snabbare och enklare.



SPECIFIKATIONER OCH FUNKTIONER

Luftförbrukning	3,800 cu.in./sec. (62 l/sec.)
Mätare	0-700 bar (+/- 1% noggrannhet)
Tankkapacitet	1.35 gals. / 5.1 l 2 gals. / 7,6 l (optimal för HY-115)
Steg	4
Vikt	46.3 lbs. / 21 kg
Maximalt oljeflöde	770 cu. in./min. / 13 l/min
Skyddsbur	Ja
5m (15') Handkontroll	Ja