

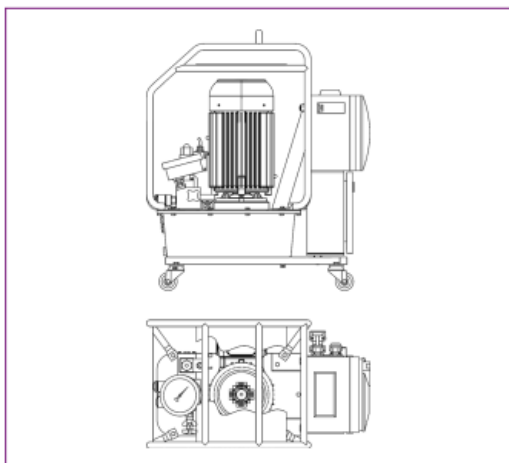

HY-EX 3-STAGE

HYTORC HY-EX 3-STAGE Elektriska pumpar är ryggraden i ett egensäkert åtdragningssystem. Pumpen är licensierad till EU-direktiv 2014/34 / EU (Atex 100a) klass: 2014/34 / EU. Dessa pumpar är utrustade med en kalibrerad manometer med certifikat och en 5 m (15 ft) handkontroll. En adapter för fyra verktyg finns också tillgänglig som tillval.



SPECIFIKATIONER OCH FUNKTIONER

Effekt	115v (20 Amp), 230v (9 Amp), 400v (2,5 Amp)	
Mätare	0-700 bar (+/- 1% noggrannhet)	
Tankkapacitet	2 gals. / 7,5 l	
Steg	3	
Vikt	112 lbs. / 51 kg - utan olja (400v) 157 lbs. / 71 kg - utan olja (115/230v)	
Maximalt oljeflöde	50 Hz	60 Hz
1,000 PSI	510 cu.in./min.	620 cu.in./min.
70 bar	8,0 l/min.	10 l/min.
Medel oljeflöde	50 Hz	60 Hz
4,000 PSI	100 cu.in./min.	120 cu.in./min.
300 bar	1,6 l/min.	2,0 l/min.
Högt oljeflöde	50 Hz	60 Hz
10,000 PSI	55 cu.in./min.	65 cu.in./min.
700 bar	0,9 l/min.	1,1 l/min.
Oljekylare	Nej	