

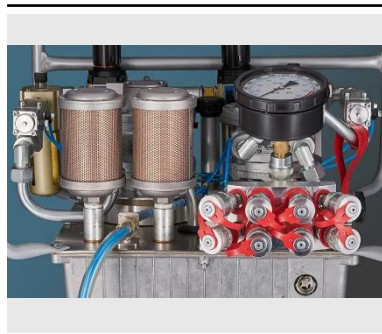

HY-TWIN AIR

HY-TWIN AIR-hydraulpump ger operatören den kraft som behövs för att utnyttja verktyg över 13 558 Nm. Utrustad med en 19-liters tank kommer denna pump att ha tillräckligt med olja för att driva upp till fyra stora verktyg på en gång. Portabilitet är inte längre en fråga då vår HY-TWIN-AIR har hjul, så du kan rulla pumpen från applikation till applikation vilket ger den rörlighet du behöver och förväntar dig.

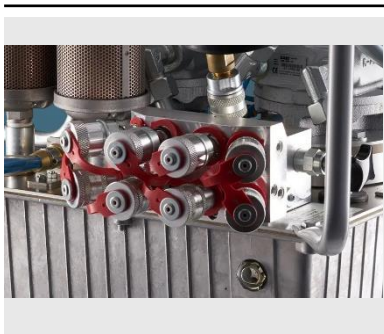

SPECIFIKATIONER OCH FUNKTIONER

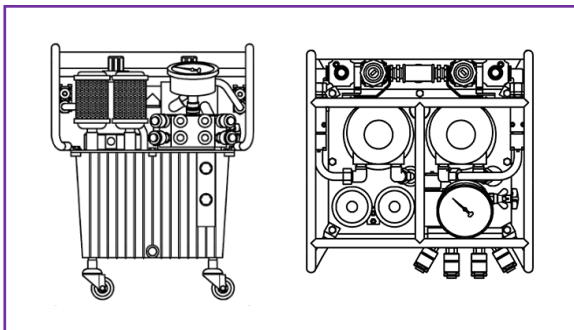

Luftförbrukning	7200 cu.in./sek. / 118 l/sek.
Mätare	0-700 bar (+/- 1% noggrannhet)
Tankkapacitet	5 gals. / 19 l
Steg	3
Vikt	98 lbs. / 44,4 kg
Maximalt oljeflöde	1500 cu.in./min./ 25 l/min
Oljekylare	Ja
Skyddsbur	Ja
5m (15') Handkontroll	Ja
Hydraulisk tvillinglang	Ja