



jGun® SINGLE SPEED

jGun SINGLE SPEED är det enkla valet för luftdriven industriell momentdragning. Med branschledande moment/viktförhållande hanterar den t.ex. korroderade och skadade muttrar där andra enklare verktyg fallerar.

KRAFTFULL



JGun SINGLE SPEED ger dig erforderligt moment utan rekylkrafter och utan att skada muttrar som andra system inte klarar av. Traditionella mutterknackare har alltför mycket vibration och buller som sedermera har förbjudits på många arbetsplatser. jGun SINGLE SPEED körs med snäva momenttoleranser och använder våra enkla och funktionella mothållsarmar.

REPETERBARHET



Gemensamt för skruvar som sitter i ett förband är att de skall ha ett jämnt och exakt moment. jGun SINGLE SPEED ger ett justerbart och repeterbart vridmoment för att säkerställa att skruvförbandet håller över tid.

ERGONOMISK DESIGN

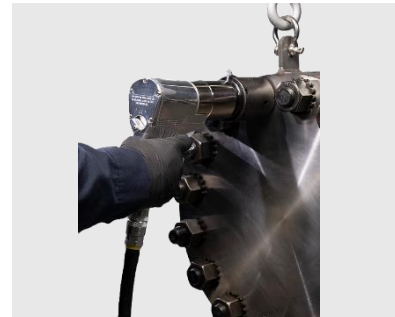

jGun SINGLE SPEED är tillverkad med högkvalitativa material för lätt konstruktion med maximal hållfasthet. Det ergonomiska handtaget och integrerade ljuddämparen säkerställer att användandet blir jämt och bekvämt.

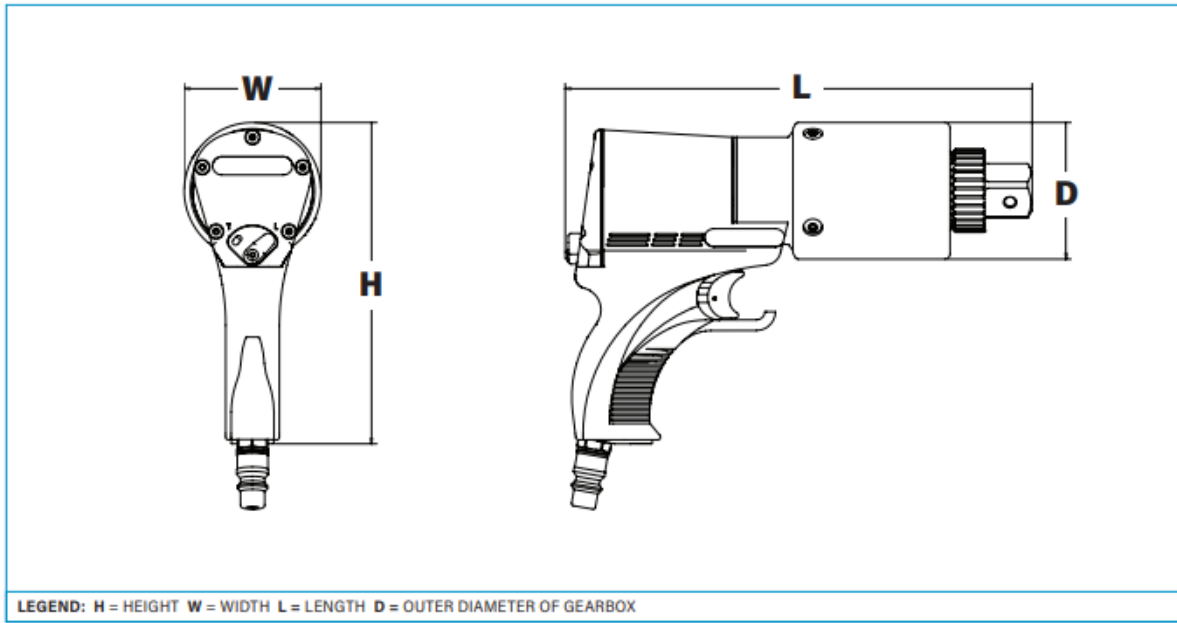

MODEL NUMBER	H	W	L	D	SQUARE DRIVE	WEIGHT	TORQUE		
METRIC	mm				in.	kg	Nm (Min)	Nm (Max)	RPM
J - .25	186	70	179	64	3/4	3.27	65	339	65.0
J - .5	186	70	205	66	3/4	3.27	175	688	24.0
JGUN-A.7-HS	202	90	252	66	3/4	4.73	237	982	26.0
J - 1	186	70	226	66	3/4	4.55	408	1668	6.5
J - 2	202	90	266	83	1	6.59	706	2967	5.5
J - 3	202	90	282	83	1	7.15	1154	4206	5.0
J - 5	210	105	322	105	1-1/2	9.11	1558	7136	2.5
J - 8	215	116	353	116	1-1/2	12.05	2362	10737	1.5

IMPERIAL	in.				lbs.	ft-lbs (Min)	ft-lbs (Max)	RPM	
J - .25	7.32	2.74	7.03	2.50	3/4	7.20	48	250	65.0
J - .5	7.32	2.74	8.07	2.58	3/4	7.20	129	508	24.0
JGUN-A.7-HS	7.94	3.53	9.93	2.58	3/4	10.40	175	725	26.0
J - 1	7.32	2.74	8.90	2.58	3/4	10.00	301	1231	6.5
J - 2	7.94	3.53	10.46	3.25	1	14.50	521	2190	5.5
J - 3	7.94	3.53	11.11	3.25	1	15.74	852	3104	5.0
J - 5	8.25	4.15	12.68	4.15	1-1/2	20.05	1150	5266	2.5
J - 8	8.46	4.56	13.90	4.56	1-1/2	26.50	1743	7924	1.5